

I

## RIVETTATRICE OLEOPNEUMATICA

PER RIVETTI Ø 4,8\* ÷ 7,8\*\* (\*Escluso alluminio \*\*Solo alluminio)

FARBOLT, MAGNA-LOK®, MONOBOLT® (3/16" - 1/4")

- ISTRUZIONI USO
- MANUTENZIONE
- AVVERTENZE

GB

## OIL PNEUMATIC RIVETING TOOL

FOR RIVETS Ø 4,8\* ÷ 7,8\*\* (\*Aluminium Excluded \*\*Aluminium only)

FARBOLT, MAGNA-LOK®, MONOBOLT® (3/16" - 1/4")

- INSTRUCTIONS FOR USE
- MAINTENANCE
- NOTICES

F

## PISTOLET A RIVETER OLEOPNEUMATIQUE

POUR RIVETS Ø 4,8\* ÷ 7,8\*\* (\*Sauf Aluminium \*\*Seulement Aluminium)

FARBOLT, MAGNA-LOK®, MONOBOLT® (3/16" - 1/4")

- MODE D'EMPLOI
- ENTRETIEN
- NOTICES

D

## ÖLPNEUMATISCHES NIETWERKZEUG

FÜR NIETE Ø 4,8\* ÷ 7,8\*\* (\*Alu ausgeschlossen \*\*Nur Aluminium)

FARBOLT, MAGNA-LOK®, MONOBOLT® (3/16" - 1/4")

- BEDIENTUNGSANLEITUNG
- WARTUNG
- HINWEISE

E

## REMACHADORA OLEONEUMATICA

PARA REMACHES Ø 4,8\* ÷ 7,8\*\* (\*Excluido en Aluminio \*\*Solo en Aluminio)

FARBOLT, MAGNA-LOK®, MONOBOLT® (3/16" - 1/4")

- INSTRUCCIONES DE USO
- MANUTENCION
- ADVERTENCIAS

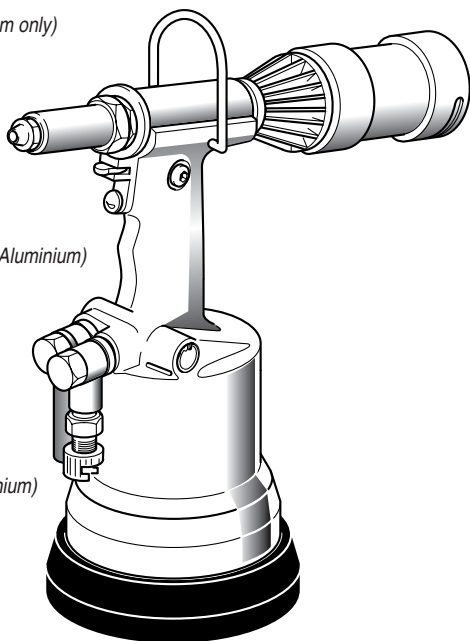

**I** La sottoscritta Far S.r.l., con sede in Quarto Inferiore (BO) alla via Giovanni XXIII n° 2,

**DICHIARA**

sotto la propria esclusiva responsabilità che la rivettatrice

Modello: RAC 171 - Rivettatrice oleopneumatica

Utilizzo: per rivetti diam. 4,8-7,8 (4,8 escluso alluminio)

alla quale questa dichiarazione si riferisce è conforme ai requisiti essenziali di sicurezza previsti dal DPR 459/96 di attuazione delle Direttive CEE 89/392 e 91/368 e successive modificazioni ed integrazioni.

**GB** *The undersigned Far S.r.l., having its office in Quarto Inferiore (BO), Via Giovanni XXIII No. 2, herewith*

**DECLARES**

*on its sole responsibility that the riveting machine*

*Type: RAC 171 - Hydro-pneumatic tool*

*Application: for rivets diam. 4,8-7,8 (4,8 alu excluded)*

*which is the object of this declaration complies with the basic safety requirements established in the DPR 459/96 implementing the EC standards 89/392 and 91/368 and subsequent amendments and integrations.*

**F** *La société Far S.r.l. soussignée avec siège à Quarto Inferiore (BO), Via Giovanni XXIII n° 2,*

**DECLARE**

*sous sa seule responsabilité que la riveteuse*

*Modèle: RAC 171 - Pistolet oléopneumatique*

*Utilisation: pour rivets diam. 4,8-7,8 (4,8 sauf aluminium)*

*à laquelle cette déclaration se rapporte est conforme aux conditions essentielles de sécurité requises par les DPR 459/96 de mise à effet des Directives CEE 89/392 et 91/368 et modifications et intégrations successives.*

**D** *Die Unterzeichnete, Fa. Far S.r.l., mit Sitz in Quarto Inferiore (BO), Via Giovanni XXIII Nr. 2,*

**ERKLÄRT**

*hiermit auf ihre alleinige Verantwortung, daß die Nietmaschine*

*Typ: RAC 171 - Hydraulisch-pneumatisches Nietwerkzeug*

*Anwendung: für Blindniete mit Durchmesser 4,8 (ausschliesslich aus Aluminium) bis 7,8*

*auf das sich diese Erklärung bezieht, den wesentlichen Sicherheitsanforderungen des DPR 459/96 für die Durchführung der EG-Richtlinien 89/392 und 91/368 und den nachfolgenden Änderungen und Anfügungen entspricht.*

**E** *La firmataria Far S.r.l., domiciliada en Quarto Inferiore (BO) en via Giovanni XXIII n° 2,*

**DECLARA**

*bajo su exclusiva responsabilidad que la remachadora*

*Modelo: RAC 171 - Remachadora oleoneumática*

*Empleo: para remaches diam. 4,8-7,8 (4,8 excluido aluminio)*

*a la cual la presente declaración se refiere corresponde a los requisitos esenciales de seguridad previstos por el DPR 459/96 de actuación de las Directivas CEE 89/392 y 91/368 y sucesivas modificaciones e integraciones.*

Quarto Inferiore, 01-01-2005

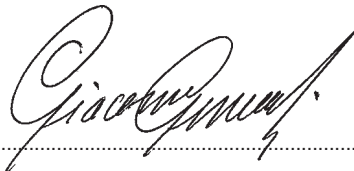

**Far S.r.l. - Giacomo Generali**

(Presidente del Consiglio di Amministrazione)

(Chairman of the Board of Directors)

(Président du Conseil d'Administration)

(Vorsitzender des Verwaltungsrates)

(Presidente del Consejo de Administración)

**INDICE**



AVVERTENZE DI SICUREZZA ..... pag. 4  
 IDENTIFICAZIONE DELLA RIVETTATRICE ..... pag. 8  
 NOTE GENERALI E CAMPO DI APPLICAZIONE ..... pag. 8  
 PARTI PRINCIPALI ..... pag. 10  
 DATI TECNICI ..... pag. 12  
 USO DELLA RIVETTATRICE ..... pag. 14  
 MANUTENZIONE E CAMBIO DI FORMATO ..... pag. 16  
 RABBOCCO OLIO CIRCUITO OLEODINAMICO ..... pag. 18  
 PARTI DI RICAMBIO ..... pag. 20

**INDEX**



SAFETY MEASURES AND REQUIREMENTS ..... page 4  
 TOOL IDENTIFICATION ..... page 9  
 GENERAL NOTES AND USE ..... page 9  
 MAIN COMPONENTS ..... page 11  
 TECHNICAL DATA ..... page 13  
 HOW TO USE YOUR RIVETING TOOL ..... page 15  
 MAINTENANCE AND CHANGE OF SIZE ..... page 17  
 TOOPING UP THE OIL-DYNAMIC CIRCUIT ..... page 19  
 SPARE PARTS ..... page 20

**INDEX**



INSTRUCTIONS ET MESURES DE SECURITE ..... page 4  
 IDENTIFICATION DE L'OUTIL DE POSE ..... page 9  
 CARACTERISTIQUES ET EMPLOI ..... page 9  
 PARTIES PRINCIPALES ..... page 11  
 DONNÉES TECHNIQUES ..... page 13  
 MODE D'EMPLOI ..... page 15  
 ENTRETIEN ET CHANGEMENT DE BUSES ..... page 17  
 REMPLISSAGE DE L'HUILE DU CYRCUIT HYDRAULIQUE ..... page 19  
 PIECES DETACHEES ..... page 20

**INHALTSVERZEICHNIS**



SICHERHEITSMASSNAHMEN UND BESTIMMUNGEN ..... seite 4  
 WERKZEUGIDENTIFIZIERUNG ..... seite 9  
 ALLGEMEINES UND HANDHABUNG ..... seite 9  
 HAUPTSÄCHLICHE TEILE ..... seite 11  
 TECHNISCHEN DATEN ..... seite 13  
 GEBRAUCK DES NIETWERKZEUGS ..... seite 15  
 WARTUNG UND AUSWECHSLUNG DES FORMATS ..... seite 17  
 AUFFÜLLEN DES ÖLS DES ÖLDYNAMISCHEN KREISLAUFS ..... seite 19  
 ERSATZTEILE ..... seite 20

**INDICE**



ADVERTENCIAS Y MEDIDAS DE SALVAGUARDIA ..... hoja 4  
 IDENTIFICACION DE LA REMACHADORA ..... hoja 9  
 NOTAS GENERALES Y AMBITO DE APLICACION ..... hoja 9  
 PARTES PRINCIPALES ..... hoja 11  
 DATOS TECNICOS ..... hoja 13  
 USO DE LA REMACHADORA ..... hoja 15  
 MANTENIMIENTO Y VARIACION DE TAMAÑO ..... hoja 17  
 LLENADO DE ACEITE DEL CIRCUITO OLEODINAMICO ..... hoja 19  
 PIEZAS DE REPUESTO ..... hoja 20



**ATTENZIONE!!!  
CAUTION!!!  
ATTENTION!!!  
ACHTUNG!!!  
ATENCIÓN!!!**

**I** La mancata osservanza o trascuratezza delle seguenti avvertenze di sicurezza può avere conseguenze sulla vostra o altrui incolumità e sul buon funzionamento dell'utensile.

**GB** *All the operations must be done in conformity with the safety requirements, in order to avoid any consequence for your and other people's security and to allow the best tool work way.*

**F** *Le non respect des instructions suivantes peut avoir des conséquences désagréables pour vous-mêmes et pour l'intégrité d'autrui.*

**D** *Alle Arbeiten müssen in Übereinstimmung mit den Sicherheitsvorschriften durchgeführt werden, um die eigene Sicherheit und die anderer Personen zu gewährleisten und die beste zu erreichen.*

**E** *No cumplir o despreciar las advertencias de seguridad puede perjudicar su incolumidad o la incolumidad de otras gentes y también el funcionamiento del equipo.*



**AVVERTENZE E MISURE DI SICUREZZA**

- Leggere attentamente le istruzioni prima dell'uso.
- Per le operazioni di manutenzione e/o riparazione affidarsi a centri di assistenza autorizzati dalla **FAR s.r.l.** e fare uso esclusivo di **pezzi di ricambio originali**. La **FAR s.r.l.** declina ogni responsabilità per danni da particolari difettosi, che si dovessero verificare per inadempienza di quanto sopra (**Direttiva CEE 85/374**).
- Si raccomanda l'uso dell'utensile da parte di personale specializzato.
- Usare durante l'impiego dell'utensile, occhiali o visiere protettive e guanti.
- Per eseguire le operazioni di manutenzione e/o di regolazione dell'utensile utilizzare gli accessori in dotazione e/o le attrezzature commerciali indicate nel capitolo Manutenzione.
- Per le operazioni di carica olio usare solo fluidi con caratteristiche indicate nel presente fascicolo.
- In caso di perdite accidentali di olio che dovessero venire a contatto con la pelle, lavarsi accuratamente con acqua e sapone alcalino.
- L'utensile può essere trasportato a mano ed è consigliabile dopo l'uso riporlo nel proprio imballo.
- Si consiglia ai fini di un corretto funzionamento della rivettatrice, una revisione semestrale.
- Gli interventi di riparazione e pulizia dell'utensile dovranno essere eseguiti con macchina non alimentata.
- È consigliabile, ove possibile, l'uso di un bilanciatore di sicurezza.



**SAFETY MEASURES AND REQUIREMENTS**

- *Read the instructions carefully before using the tool.*
- *For all maintenance and/or repairs please contact **FAR s.r.l.** authorized service centers and use only **original spare parts**. **FAR s.r.l.** may not be held liable for damages from defective parts caused by failure to observe what above mentioned (**EEC directive 85/374**).*
- *The tool must be used only by expert workers.*
- *A protective visor and gloves must be put on when using the tool.*
- *Use equipment recommended in the maintenance chapter to do any maintenance and/or regulation of the tool.*
- *For topping up the oil, we suggest using only fluids in accordance with the features specified in this working book.*
- *If any drop of oil touches your skin, you must wash with water and alkaline soap.*
- *The tool can be carried and we suggest putting it into its box after using.*
- *The tool needs a thorough six-monthly overhaul.*
- *Repairing and cleaning operations must be done when the tool is not fed.*
- *If it is possible, we suggest a safety balancer.*
- *The tool is made so that acoustic pressure level continuous equivalent weighted A is not more than 85 dB (A) where people works.*



### INSTRUCTIONS ET MESURES DE SECURITE

- Lisez avec soin la notice avant l'usage.
- Pour les opérations d'entretien et/ou réparations, adressez-vous aux centres de service après-vente autorisés de **FAR s.r.l.** et n'utilisez que des **pièces détachées originales**. **FAR s.r.l.** décline toute responsabilité pour les dommages dus à des pièces défectueuses qui interviendraient suite au non-respect de la notice ci-dessus (**Directive CEE 85/374**).
- L'outil de pose doit être utilisé par le personnel spécialisé.
- Avant l'usage, il faut se munir d'une visière et de gants de travail.
- Pour l'entretien et/ou réglage de l'outil de pose, se servir des équipements indiqués dans le chapitre "ENTRETIEN".
- Pour le remplissage de l'huile, il faut utiliser les fluides indiqués dans ce dossier.
- En cas de fuites imprévues de huile (au contact de la peau), il faut se laver soigneusement avec de l'eau et du savon alcalin.
- L'outil de pose peut être transporté à main et il doit être remis dans sa boîte après l'usage.
- Pour obtenir un bon fonctionnement de l'outil, nous vous suggérons de le réviser tous les six mois.
- Il faut faire la réparation et le nettoyage de l'outil quand il n'est pas alimenté.
- Si possible, il faudrait utiliser des équilibres de sécurité.



### SICHERHEITSMASSNAHMEN UND BESTIMMUNGEN

- Die Anleitung vor Gebrauch des Geräts aufmerksam lesen.
- Die Wartungs- und/oder Reparaturarbeiten von den autorisierten Kundendienststellen von **FAR s.r.l.** ausführen lassen und ausschließlich **Originalersatzteile** verwenden. Die Firma **FAR s.r.l.** haftet nicht für durch defekte Teile verursachte Schäden, sofern diese auf die Mißachtung der o.g. Vorschrift zurückzuführen sind (**Richtlinie 85/374/EWG**).
- Das Werkzeug darf nur von Facharbeitern benützt werden.
- Bei Gebrauch des Werkzeuges sind Schutzbrille und Handschuhe zu verwenden.
- Verwenden Sie nur Ausrüstungen die in der Betriebsanleitung empfohlen sind, wenn Sie am Werkzeug Instandsetzungen und Regulierungen durchführen.
- Beim Ölwechsel verwenden Sie nur Öle die den empfohlenen Ölen des Handbuchs entsprechen.
- Falls Sie Öl auf die Haut bekommen, waschen Sie die mit Wasser und Alkaliseife ab.
- Wir empfehlen das Werkzeug nach Gebrauch in die Kasette zu geben, in der es auch transportiert werden kann.
- Das Werkzeug soll alle sechs Monate gründlich überholt werden.
- Reparatur und Reinigung bei nicht angeschlossenem Gerät durchführen.
- Wenn notwendig verwenden Sie einen Sicherheits-Balancer.



### ADVERTENCIAS Y MEDIDAS DE SALVAGUARDIA

- Leer atentamente las instrucciones antes del uso.
- Para las operaciones de mantenimiento y/o reparación, dirigirse a centros de postventa autorizados por **FAR s.r.l.** y utilizar exclusivamente **piezas de repuesto originales**. **FAR s.r.l.** declina cualquier responsabilidad por daños ocasionados por piezas defectuosas y si no se ha cumplido por inobservancia cuanto arriba (**Directiva CEE 85/374**).
- El equipo tiene que ser empleado sólo por personas especializadas.
- Antes de ponerse a utilizar el equipo se ha de ponerse gafas protectoras o visieras y guantes.
- Para efectuar las operaciones de manutención y/o el ajuste del equipo emplear los accesorios en dotación y/o los utensilios comerciales descritos en el capítulo Manutención.
- Al efectuar las operaciones de carga aceite se recomienda emplear sólo fluidos según las características indicadas en eso fascículo.
- En caso de pérdidas casuales de aceite que entren en contacto con la piel se aconseja limpiar la piel cuidadosamente con agua y jabón alcalino.
- Es posible transportar la herramienta a mano pero, después su utilización, se aconseja volver a colocarla en su embalaje.
- Para el correcto funcionamiento de la remachadora se aconseja su revisión semestral.
- Se ha de cortar siempre la alimentación de corriente antes de ponerse a hacer reparaciones o antes de limpiar la herramienta.



**ATTENZIONE!!!  
CAUTION!!!  
ATTENTION!!!  
ACHTUNG!!!  
ATENCIÓN!!!**

**I** La mancata osservanza o trascuratezza delle seguenti avvertenze di sicurezza può avere conseguenze sulla vostra o altrui incolumità e sul buon funzionamento dell'utensile.

**GB** *All the operations must be done in conformity with the safety requirements, in order to avoid any consequence for your and other people's security and to allow the best tool work way.*

**F** *Le non respect des instructions suivantes peut avoir des conséquences désagréables pour vous-mêmes et pour l'intégrité d'autrui.*

**D** *Alle Arbeiten müssen in Übereinstimmung mit den Sicherheitsvorschriften durchgeführt werden, um die eigene Sicherheit und die anderer Personen zu gewährleisten und die beste zu erreichen.*

**E** *No cumplir o despreciar las advertencias de seguridad puede perjudicar su incolumidad o la incolumidad de otras gentes y también el funcionamiento del equipo.*



**AVVERTENZE E MISURE DI SICUREZZA**

- La macchina è progettata e costruita in modo che il livello di pressione acustica continuo equivalente ponderato A nel posto di lavoro dell'operatore non superi 85 dB (A).
- In caso di esposizione quotidiana personale in ambiente il cui livello di rumore sia superiore al limite di sicurezza di 85 dB (A), fare uso di adeguati mezzi individuali di protezione dell'udito (cuffia o tappo antirumore, diminuzione del tempo di esposizione quotidiana etc..).
- Mantenere il banco e/o l'area di lavoro pulita e ordinata, il disordine può causare danni alla persona.
- Non lasciare che persone estranee al lavoro tocchino gli utensili.
- Assicurarsi che i tubi di alimentazione dell'aria compressa siano correttamente dimensionati per l'uso previsto.
- Non trascinare l'utensile collegato all'alimentazione tirandolo per il tubo; mantenere quest'ultimo lontano da fonti di calore e da oggetti taglienti.
- Mantenere gli utensili in buono stato d'uso e puliti, non rimuovere mai le protezioni e il silenziatore dell'utensile.
- Dopo avere eseguito operazioni di riparazione e/o registrazione assicurarsi di avere rimosso le chiavi di servizio o di registrazione.
- Prima di scollegare il tubo dell'aria compressa dalla rivettrice, assicurarsi che quest'ultimo non sia in pressione.
- Attenersi scrupolosamente a queste istruzioni.



**SAFETY MEASURES AND REQUIREMENTS**

- *If the noise level is more than 85 dB (A), you must use some hearing protections (anti-noise headset, etc.).*
- *The workbench and the work surface must be always clean and tidy. The untidy can cause damages to people.*
- *Do not allow unauthorized persons to use the working tools.*
- *Make you sure that the compressed air feeding hoses have the correct size to be used.*
- *Do not carry the connected tool by pulling the hose. The hole must be far from any heating sources or from cutting parts.*
- *Keep the tools in good conditions; do not remove either safety parts or silencers.*
- *After repairing and/or adjusting, make sure you have already removed the adjusting spanners.*
- *Before disconnecting the compressed air hose from the tool make sure that there is no pressure in the hose.*
- *These instructions must be carefully followed.*



### **INSTRUCTIONS ET MESURES DE SECURITE**

- Le plan et la fabrication de l'outil ont été faits pour obtenir le niveau maxi de 85 dB (A) de pression acoustique continu équivalent pondéré A sur la place de travail de l'opérateur.
- En cas d'exposition quotidienne où le niveau de bruit soit supérieur à la limite de sécurité 85 dB (A), l'on doit s'assurer la protection de l'ouïe (casque antibruit, réduction du temps d'exposition quotidienne, etc).
- La table et la place de travail doivent être toujours propres et rangées. Le désordre peut causer des dommages aux personnes.
- Personne (si étranger) ne peut utiliser les outils de pose.
- Il faut s'assurer que les tuyaux d'alimentation de l'air comprimé soient appropriés (conformes) à l'utilisation prévue.
- Ne pas traîner l'outil de pose quand il est connecté à l'alimentation. Le tuyau doit se trouver toujours loin de sources de chaleur ou d'objets tranchants.
- Les outils de pose doivent être toujours en bon état. Ne pas enlever les protections et le silencieux de l'outil.
- Après la réparation et/ou réglage, il faut s'assurer d'avoir enlevé les clés de réglage.
- Avant de déconnecter le tuyau de l'air comprimé de l'outil de pose, il faut s'assurer qu'il ne soit pas en pression.
- Suivre scrupuleusement ces instructions.



### **SICHERHEITSMASSNAHMEN UND BESTIMMUNGEN**

- Das Werkzeug ist so gebaut, daß der Lärmpegel A nicht mehr als 85 dB (A) am Arbeitsplatz übersteigt.
- Falls der Lärmpegel 85 dB (A) übersteigt, müssen Sie einen Gehörschutz verwenden.
- Die Werkbank und Arbeitsfläche soll immer rein sein, ansonsten besteht Verletzungsgefahr.
- Werkzeuge dürfen durch Unbefugte nicht betrieben werden.
- Versichern Sie sich, daß der Druckluftschlauch in der richtigen Dimension ist.
- Nehmen Sie das angeschlossene Werkzeug nie am Druckluftschlauch. Das gesamte Werkzeug soll fern von Hitze und schneidenden Teilen gehalten werden.
- Halten Sie das Werkzeug in guter Verfassung und verändern Sie weder Schutzvorrichtungen noch Schall-dämpfer.
- Nach Reparatur und/oder Einstellung vergewissern Sie sich, daß das Sicherheitswerkzeug entfernt wurde.
- Bevor Sie den Druckluftschlauch abschließen, vergewissern Sie sich, daß dieser drucklos ist.
- Diese Anweisungen müssen sorgfältig beachtet werden.



### **ADVERTENCIAS Y MEDIDAS DE SALVAGUARDIA**

- Se aconseja, si posible, el empleo de un balancín de seguridad.
- La máquina ha sido proyectada y realizada de manera que el nivel continuo de presión acústica equivalente registrado A en el lugar de trabajo del operador no sobrepase 85 dB (A).
- En caso de exposición diaria en un lugar donde el nivel de ruido sea mayor que el límite de seguridad de 85 dB (A), utilizar medidas de protección del oído (auriculares o tapón supresor de ruidos, disminución del tiempo de exposición diaria, etc.).
- Mantener el banco y/o la zona de trabajo limpia, pues el desorden puede ocasionar daños a las personas.
- No se permiten a personas inexpertas tocar los equipos.
- Asegurarse que los tubos de alimentación del aire comprimido tengan la dimensión idónea según la utilización prevista.
- Jamás se arrastrará el equipo conectado a la alimentación tirando su tubo; mantener siempre el tubo lejos de fuentes de calor y de objetos contundentes.
- Mantener los equipos en buena condición y limpios. Jamás se quitarán las protecciones o el silenciador del equipo.
- Se han de remover siempre las llaves de servicio y de ajuste después las operaciones de reparación y/o de ajuste.
- Antes de desconectar el tubo del aire comprimido de la remachadora, asegurarse que éste no esté bajo presión.
- Se han de cumplir detenidamente estas instrucciones.

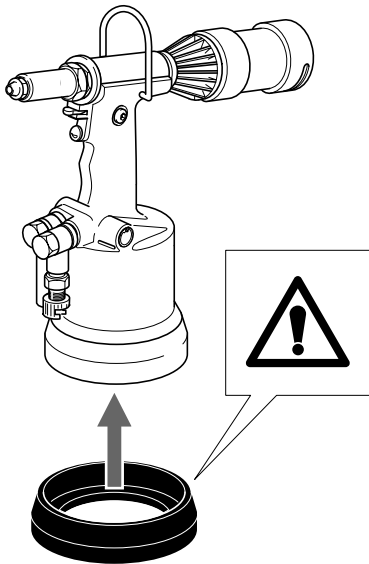

- I** **ATTENZIONE!** Prima di utilizzare la rivettatrice, montare il fondello di protezione in dotazione, come evidenziato nella figura a lato. **FAR** declina ogni responsabilità per eventuali danni alla rivettatrice, persone o cose causati dalla mancata presenza del fondello.
- GB** **WARNING!** Before using the tool, assemble the protection bottom supplied with the tool, as indicated in the picture on side. **FAR** has no responsibility for any damages on the tool, persons or things caused by lack of the protection bottom.
- F** **ATTENTION!** Avant d'utiliser l'outil, veuillez l'équiper du culot de protection (suivant la figure ci-contre). La société **FAR** n'est pas responsable des éventuels dommages occasionnés à l'outil, personnes ou choses par manque du culot.
- D** **ACHTUNG!** Bevor Inbetriebnahme der Nietmaschine, ist der mitgelieferte Schutzring anzubauen, wie in der seitlichen Abbildung angegeben. **FAR** übernimmt keinerlei Verantwortung für Schäden an der Nietmaschine, Leuten oder Sachen, die aus dem Mangel von dem Schutzring verursacht werden.
- E** **¡CUIDADO!** Antes de utilizar la remachadora, montar el fondillo de protección en el equipamiento base, como indicado en la figura al lado. **FAR** declina toda responsabilidad por los eventuales daños de la remachadora, personas o cosas que pueden ser causados por la falta del fondillo.

**IDENTIFICAZIONE DELLA RIVETTATRICE**

La rivettatrice **RAC 171** è identificata da una targhetta adesiva indicante nome e indirizzo costruttore e modello. In caso di richiesta di assistenza tecnica fare sempre riferimento ai dati riportati sulla targhetta.



**NOTE GENERALI E CAMPO DI APPLICAZIONE**

L'uso dell'utensile è finalizzato esclusivamente all'utilizzo di rivetti a strappo di diametro compreso tra  $\varnothing$  4,8 (escluso alluminio) e 7,8 mm (solo alluminio). La rivettatrice **RAC 171** può inoltre utilizzare rivetti **FARBOLT**, **MONOBOLT®** e **MAGNA-LOK®** 3/16" - 1/4" previa installazione degli appositi ugelli, cono e morsetti. Il sistema oleopneumatico utilizzato dalla rivettatrice **RAC 171** fornisce una maggior potenza rispetto al tradizionale sistema pneumatico su cui si basano altri modelli di rivettatrici. Ciò significa una drastica riduzione dei problemi dovuti all'usura dei componenti con conseguente aumento di affidabilità e durata. Le soluzioni tecniche adottate riducono le dimensioni e il peso della macchina rendendo la rivettatrice **RAC 171** assolutamente maneggevole. La possibilità di perdite dal sistema oleodinamico sono precluse dall'impiego di guarnizioni a tenuta che eliminano questo problema.

Modello  
Model  
Modèle  
Modell  
Modelo



VIA GIOVANNI XXIII,2  
QUARTO INFERIORE (BO)



**RAC 171**

Nome e indirizzo costruttore  
Name and address of manufacturer  
Nom et adresse du constructeur  
Name und Adresse der Herstellfirma  
Nombre y dirección del productor



### TOOL IDENTIFICATION

The riveting tool **RAC 171** is identified by a label showing the name and the address of the manufacturer and model. If any service is requested please make reference to data shown on the label.



### GENERAL NOTES AND USE

The tool must be used for rivets diam. 4.8 (aluminium excluded) - 7.8 mm (aluminium only).

The riveting tool **RAC 171** can also work with rivets type **FARBOLT**, **MONOBOLT**® and **MAGNA-LOK**® 3/16" - 1/4" by previous replacement of nozzles, cone and clamps. The **RAC 171** oil pneumatic system assures more power than the pneumatic system used for other models. That means a reduction in the problems due to the wear and tear of the components, therefore, there will be an increase in reliability. The technical solutions adopted reduce the dimensions and the weight of the tool which, for these reasons, make it very handy. The possibilities of leakage from the oil-dynamic system, are eliminated by some sealed gaskets, which solve this problem.

### IDENTIFICATION DE L'OUTIL DE POSE

L'outil de pose **RAC 171** peut être identifié par une étiquette collante avec nom et adresse du fabricant et modèle. En cas de service après-vente, il faut toujours se référer aux données indiqués sur l'étiquette.



### CARACTERISTIQUES ET EMPLOI

L'outil de pose ne peut être utilisé que pour rivets de  $\varnothing$  4,8 (sauf aluminium) à 7,8 mm (seulement aluminium).

Le pistolet **RAC 171** peut être, en outre, être utilisé avec les rivets **FARBOLT**, **MONOBOLT**® et **MAGNA-LOK**® 3/16" - 1/4", après avoir remplacé les buses, cône et étaux.

Le système oléopneumatique de l'outil **RAC 171** permet d'obtenir un puissance supérieure par rapport au système pneumatique traditionnel. Cela signifie une réduction des problèmes provoqués par l'usure des composants, donc, une plus grande longévité. Les solutions techniques adoptées réduisent les dimensions et le poids du pistolet en la rendant très maniable. Les risques de fuites du système oléodynamique sont éliminés par l'utilisation de joints à haute résistance.

### WERKZEUGIDENTIFIZIERUNG

Das Blindniet-Werkzeug **RAC 171** ist durch ein Schild gekennzeichnet, welches den Namen und Adresse des Herstellers und das Modell aufweist. Falls ein Service notwendig ist, lesen Sie die Daten des Schildes ab.

### ALLGEMEINES UND HANDHABUNG

Das Werkzeug soll nur für Niete von 4,8 (Aluminium ausgeschlossen) und 7,8 mm (nur Aluminium) verwendet werden.

Außerdem kann das Nietwerkzeug **RAC 171** mit den Nieten **FARBOLT**, **MONOBOLT**® und **MAGNA-LOK**® 3/16" - 1/4" betrieben werden, nachdem man Mundstücke sowie Kegel und Spannbacken entfernt hat. Das öl-pneumatische System der **RAC 171** gewährleistet mehr Kraft als das pneumatische System anderer Modelle. Dies bedeutet eine drastische Herabsetzung der Probleme, die auf den Verschleiß der Komponenten zurückzuführen sind und einem sich daraus ergebenden Anstieg der Zuverlässigkeit und Haltbarkeit. Die angewandten technischen Lösungen setzen die Dimensionen und das Gewicht der Maschine herab und machen das Nietwerkzeug **RAC 171** absolut handlich. Die Möglichkeiten des Auslaufens von Öl aus dem öldynamischen System werden durch die Verwendung von undurchlässigen Dichtungen verhindert, die dieses Problem eliminieren.



### IDENTIFICACION DE LA REMACHADORA

La remachadora **RAC 171** se identifica por una placa adhesiva en la que se encuentran el nombre y la dirección del fabricante y el modelo. Al consultar con el servicio de asistencia técnica, mencionar siempre los datos en la placa.

### NOTAS GENERALES Y AMBITO DE APLICACION

El equipo se utiliza sólo para remaches de diámetro incluido entre  $\varnothing$  4,8 (aluminio excluido) y 7,8 mm (solo aluminio).

La remachadora **RAC 171** puede emplear también remaches **FARBOLT**, **MONOBOLT**® y **MAGNA-LOK**® 3/16" - 1/4" previo reemplazo de los apropiados inyectoros, mandril y bornes.

Gracias al sistema oleoneumático, la remachadora **RAC 171** brinda una potencia mayor respecto a las tradicionales remachadoras neumáticas. Esto significa una notable reducción de los problemas causados por el desgaste de los componentes y como consecuencia un aumento de la fiabilidad y duración. Las soluciones técnicas adoptadas reducen las dimensiones y el peso de la máquina rindiendo la remachadora **RAC 171** absolutamente maniobrable. Las posibilidades de perdida por et sistema oleodinámico son eliminadas con el uso de retenes que eliminan este problema.



**PARTI PRINCIPALI**



- A) ..... Ugello
- B) ..... Attacco bilanciatore
- C) ..... Contenitore chiodi
- D) ..... Levetta chiusura aspirazione
- E) ..... Pulsante di trazione
- F) ..... Tappo serbatoio olio
- G) ..... Allacciamento aria compressa
- H) ..... Cannotto porta ugello
- I) ..... Fondello di protezione

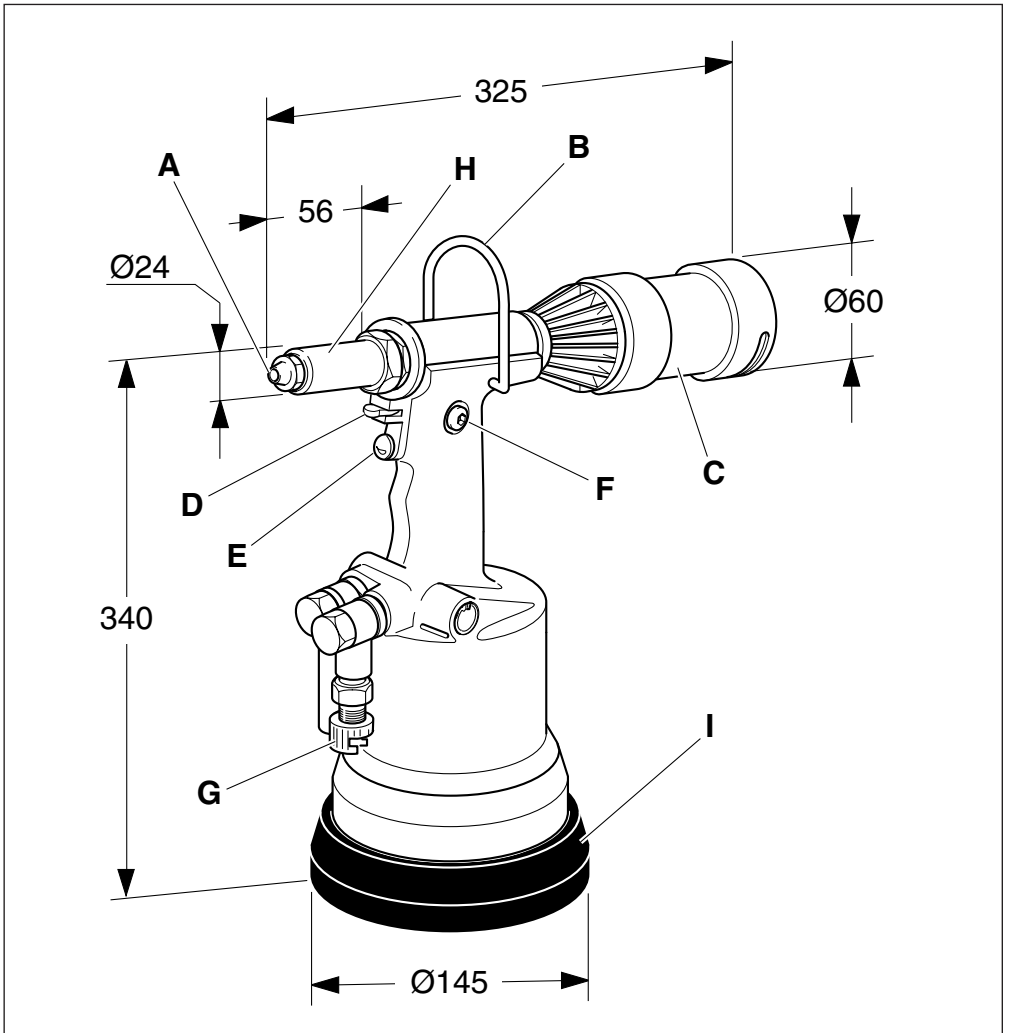

**MAIN COMPONENTS**



- A) ..... Nozzle
- B) ..... Balancer connection
- C) ..... Nails tank
- D) ..... Suction opening lever
- E) ..... Tensile strenght button
- F) ..... Oil tank plug
- G) ..... Compressed air connection
- H) ..... Head carring nozzle
- I) ..... Protection bottom

**PARTIES PRINCIPALES**



- A) ..... Buse
- B) ..... Etrier de support
- C) ..... Bol récupération clous
- D) ..... Levier ouverture aspiration
- E) ..... Bouton de traction
- F) ..... Orifice de remplissage d'huile
- G) ..... Raccord d'air comprimé
- H) ..... Tête porte buse
- I) ..... Culot de protection

**HAUPTSÄCHLICHE TEILE**



- A) ..... Mundstück
- B) ..... Balancerhalterung
- C) ..... Tank für Nägel
- D) ..... Hebel für Einlaßöffnung
- E) ..... Auslöser für Ziehen
- F) ..... Öleinfüllschraube
- G) ..... Druckluftanschluß
- H) ..... Mundstückträger
- I) ..... Schutzring

**PARTES PRINCIPALES**



- A) ..... Inyector
- B) ..... Toma balanceador
- C) ..... Tanque de clavos
- D) ..... Palanca de apertura aspiración
- E) ..... Pulsador de tracción
- F) ..... Tapón tanque aceite
- G) ..... Conexión aire comprimido
- H) ..... Tubito externo porta inyector
- I) ..... Fondillo de protección

**DATI TECNICI**



• Pressione di esercizio .....	<b>6 BAR</b>
• Diametro interno minimo tubo alimentazione aria compressa .....	<b>ø min. = 8 mm</b>
• Consumo aria per ciclo .....	<b>10,9 Lt.</b>
• Potenza Massima .....	<b>6 BAR-1750 Kg</b>
• Corsa .....	<b>25,5 mm</b>
• Peso .....	<b>2,930 Kg</b>
• Temperatura di utilizzo .....	<b>-5°/+50°</b>
• Valore medio quadratico ponderato in frequenza dell'accelerazione complessiva (Ac) a cui sono sottoposte le membra superiori .....	<b>16,7 m/sec2</b>

**ALIMENTAZIONE DELL'ARIA**

L'aria di alimentazione deve essere libera da corpi estranei e da umidità per proteggere la macchina da usura precoce delle parti in movimento; è consigliabile, pertanto, l'impiego di un gruppo lubrificatore per aria compressa.

**TECHNICAL DATA**



• Working pressure .....	6 BAR
• Min. int. diam. of the compressed air feeding hose .....	min. diam = 8 mm
• Air consumption per cycle .....	10,9 Lt.
• Max power .....	6 BAR-1750 Kg
• Stroke .....	25,5 mm
• Weight .....	2,930 Kg
• Working temperature .....	-5°/+50°
• Root mean square in total acceleration frequency (Ac) to which the arms are subjected .....	16,7 m/sec <sup>2</sup>

**AIR FEED**

The air feed must be free from foreign bodies and humidity in order to protect the tool from premature wear and tear of the components in movement, therefore we suggest to use a lubricator group for compressed air.

**DONNÉES TECHNIQUES**



• Pression d'utilisation .....	6 BAR
• Diamètre int. min. tuyau alimentation air comprimé .....	min. diam = 8 mm
• Consommation d'air par cycle .....	10,9 Lt.
• Puissance Maximum .....	6 BAR-1750 Kg
• Course .....	25,5 mm
• Poids .....	2,930 Kg
• Température d'utilisation .....	-5°/+50°
• Valeur moyenne quadratique pondérée en fréquence de l'accélération totale (Ac) à laquelle les bras sont soumis .....	16,7 m/sec <sup>2</sup>

**ALIMENTATION EN AIR**

L'air d'alimentation doit être libre de corps étrangers et d'humidité pour sauvegarder l'outil de l'usure précoce des parties en mouvement, donc il est recommandé d'employer un groupe de graissage pour air comprimé.

**TECHNISCHE DATEN**



• Betriebsdruck .....	6 BAR
• Der Mindestinnendurchmesser des Druckluftschlauches beträgt .....	8 mm
• Luftverbrauch .....	10,9 Lt.
• Maximale leistung .....	6 BAR-1750 Kg
• Hub .....	25,5 mm
• Gewicht .....	2,930 Kg
• Einsatztemperatur .....	von -5°/+50°
• Mittelquadratwert der Beschleunigungsfrequenz (Ac), die sich auf den Arm auswirkt .....	16,7 m/sec <sup>2</sup>

**LUFTSPEISUNG**

Die verwendete Luft darf keine Fremdkörper und Feuchtigkeit enthalten, um die Maschine vor dem vorzeitigen Verschleiß der sich bewegenden Teile zu schützen. Deshalb ist die Verwendung einer Wartungseinheit für Druckluft unbedingt notwendig.

**DATOS TÉCNICOS**



• Presion de ejercicio .....	6 BAR
• Diámetro interior mínimo del tubo de alimentación aire comprimido .....	ø min. = 8mm
• Consumo aire por ciclo .....	10,9 Lt.
• Potencia máxima .....	6 BAR-1750 Kg
• Carrera .....	25,5 mm
• Peso .....	2,930 Kg
• Temperatura de utilización .....	-5°/+50°
• Valor medio cuadrático de la aceleración total registrado en frecuencia (Ac) ejercitado sobre los miembros articulados superiores .....	16,7 m/sec <sup>2</sup>

**ALIMENTACIÓN DEL AIRE**

El aire de alimentación debe estar libre de cuerpos extraños y de humedad para proteger la máquina de usura precoz de las partes en movimiento, se aconseja el uso de un grupo de lubricación para aire comprimido.

USO DELLA RIVETTATRICE



**ATTENZIONE!** Prima di utilizzare l'utensile è assolutamente necessario montare il contenitore chiodi (A) e il deflettore chiodi (B).

Per l'assemblaggio del deflettore chiodi (B) esercitare una leggera pressione, come indicato nella fig. 3.

Il chiodo troncato dopo il serraggio del rivetto, viene aspirato dalla rivettatrice ed espulso dalla parte posteriore. L'aspirazione si attiva mediante la rotazione della levetta (C). Mediante il sistema di aspirazione del chiodo, il rivetto resta posizionato sull'ugello anche tenendo la testa della rivettatrice rivolta verso il basso, aumentando notevolmente la praticità della rivettatrice.

**Non trattenere il rivetto con le dita!**

Se si utilizza il contenitore chiodi (A), quando questo è pieno non azionare la rivettatrice, togliere alimentazione, svitare il contenitore chiodi (A) e svuotarlo in un apposito contenitore. **NON DISPREDERE I CHIODI TRANCIATI NELL'AMBIENTE!** Riposizionare il contenitore chiodi (A) e riprendere il normale ciclo di lavoro.

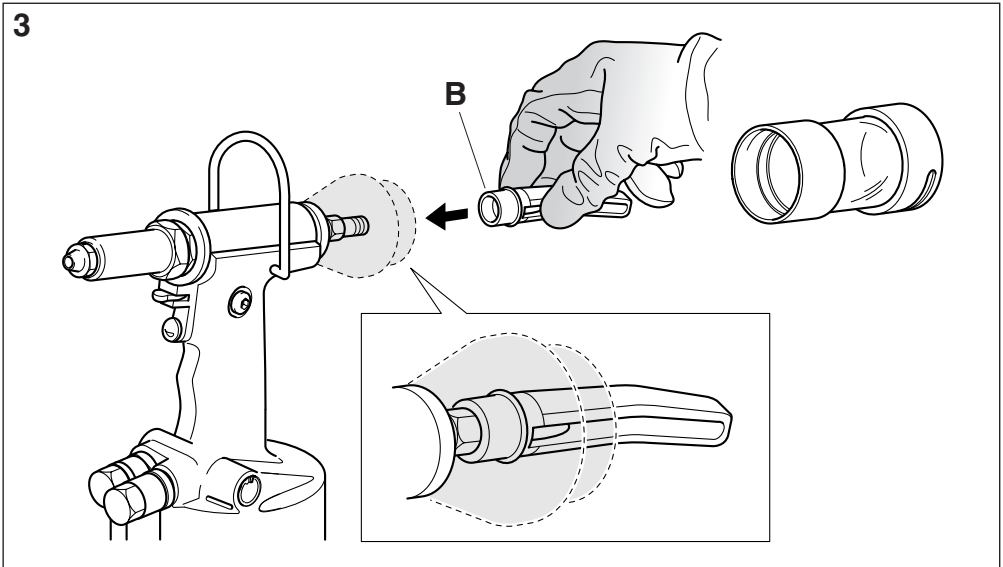
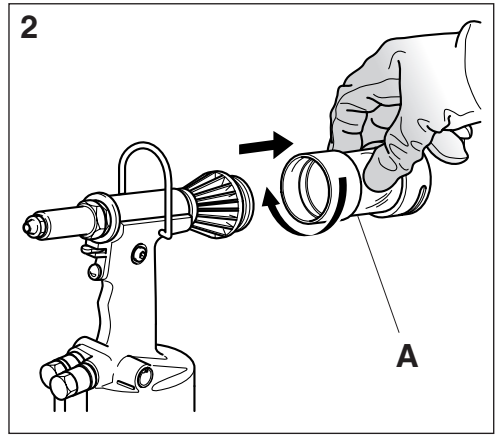
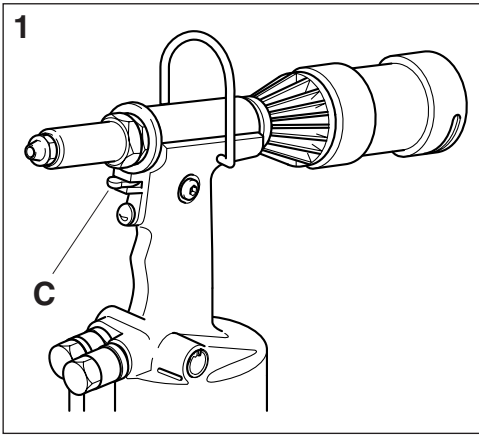

**HOW TO USE YOUR RIVETING TOOL**

**WARNING!** Before using the tool, it is compulsory to fit the nails tank (A) and the nails baffle (B).

Press lightly for assembling the nails baffle (B), as shown in the **figure 3**.

After the clamping, the sheared nail is piped by the riveting tool and ejected from the back. By swinging the lever (C) you can activate the suction. By the suction nail system, the rivet remains in the nozzle also turning over the head of the riveting tool downwards: this detail increases a lot the usefulness of the riveting tool.

**Do not keep the rivet with your fingers!**

If you use the nails tank (A), when it is full of nails do not use the riveting tool. Disconnect the tool, unscrew the nails tank (A) and empty it properly. **DO NOT DISPERSE ANY NAIL!** Screw the nails tank (A) and start again to work.

**MODE D'EMPLOI**

**ATTENTION!** Avant d'utiliser le pistolet, on doit impérativement monter le bol récupération clous (A) et le déflecteur clous (B).

Pour l'assemblage du déflecteur clous (B) il faut presser légèrement, comme indiqué dans la **figure 3**.

Après le serrage du rivet, le clou tronçonné est entraîné par le pistolet et éjecté par la partie postérieure. L'aspiration se active en tournant le levier (C). Par le système d'aspiration le rivet reste dans la buse, même en tournant la tête de l'outil en bas. De cette façon on augmentera considérablement la praticité du pistolet.

**Ne pas retenir le rivet avec les doigts!**

Si l'on utilise le bol récupération clous (A), ne pas actionner l'outil de pose quand il est plein; on devra déconnecter l'outil, dévisser le bol récupération clous (A) et le vider dans un conteneur spécial. **NE PAS DISPERSER LES CLOUS!** Visser le bol récupération clous (A) et commencer de nouveau à travailler.

**GEBRAUCH DES NIETWERKZEUGS**

**ACHTUNG!** Bevor man das Werkzeug betreibt, muss man immer den Tank für Nägel (A) und den Ablenker für Nägel (B) anbauen.

Für den Anbau des Ablenkers für Nägel (B) einen leichten Druck ausüben, wie in der **Abbildung 3** gezeigt.

Nach dem Anziehen des Nietes wird der abgerissene Nagel vom Nietwerkzeug abgesaugt und aus dem Hinterteil ausgeworfen. Die Absaugung wird mittels Drehung des Ansaughebels (C) betrieben. Durch das Absaugsystem des Nagels bleibt der Niet auf dem Mundstück in seiner Stellung, auch wenn der Kopf des Nietwerkzeuges nach unten gehalten wird. Auf diese Weise wird die Produktivität des Nietwerkzeuges erheblich erhöht.

**Den Niet mit den Fingern nicht zurückhalten!**

Arbeitet man mit dem Tank für Nägel (A), so soll man das Werkzeug nicht mehr verwenden wenn der Tank voll ist. Zum Entleeren unterbrechen Sie die Druckluftverbindung, schrauben den Tank für Nägel (A) ab und entleeren diesen. **VERSTREUEN SIE KEINE NAGEL.** Schrauben Sie den Tank für Nägel (A) auf und beginnen Sie wieder mit der Arbeit.

**USO DE LA REMACHADORA**

**¡CUIDADO!** Antes de utilizar la remachadora, se debe necesariamente montar el tanque de clavos (A) y el deflector de clavos (B).

Para el montaje del deflector de clavos (B) apretar ligeramente, como se ve en la **figura 3**.

El clavo truncado luego del ajuste del remache es absorbido por la remachadora y expulsado por la parte posterior. La aspiración se activa mediante la rotación de la palanca (C). A través del sistema de aspiración del clavo, el remache queda posicionado sobre el inyector aunque la cabeza de la remachadora esté hacia abajo: esto aumenta notablemente la practicidad de la remachadora. **¡No sujetar el remache con los dedos!**

Si se utiliza el tanque de clavos (A) jamás se pondrá en función la remachadora con tanque lleno. En cambio, cortar la alimentación, destornillar el tanque de clavos (A) y efectuar el vaciado por medio de un apropiado contenedor. **JAMAS SE DEJARAN LOS REMACHES TRUNCADOS EN EL AMBIENTE!** Volver a colocar el tanque de clavos (A) y efectuar un regular ciclo de trabajo.

**MANUTENZIONE E CAMBIO DI FORMATO**



L'utilizzo prolungato della rivettatrice può dar luogo allo slittamento dei morsetti sul chiodo a causa del deposito di impurità. Si dovrà quindi procedere alla pulizia dei suddetti morsetti ed alla successiva lubrificazione oppure, in caso di usura che ne comprometta il corretto funzionamento, alla loro sostituzione.

Smontare il canotto porta ugello (A) servendosi di una chiave commerciale di mm 27. Una volta rimosso il canotto porta ugello, servirsi di due chiavi commerciali di mm 18 e mm 14 per smontare il cono (B) da cui saranno estratti i morsetti (C). La dotazione della rivettatrice comprende, oltre alla serie di ugelli per rivetti FAR, una serie di accessori per l'utilizzo di rivetti **FARBOLT**, **MONOBOLT®** e **MAGNA-LOK®** rispettivamente di 3/16" e 1/4", per l'utilizzo dei suddetti rivetti è necessaria la sostituzione degli ugelli, dei morsetti e del cono porta morsetti. Per la sostituzione dell'ugello (D) servirsi dell'apposita chiave in dotazione e avvitare su di essa l'ugello rimosso dalla rivettatrice in modo da non disperderlo.

**⚠ ATTENZIONE! EFFETTUARE LE SUDETTE OPERAZIONI CON RIVETTATRICE NON ALIMENTATA**

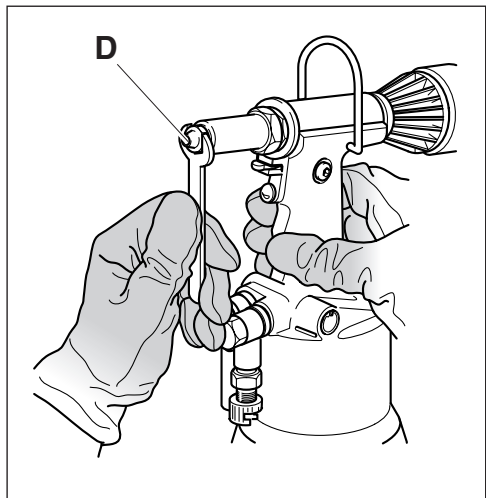
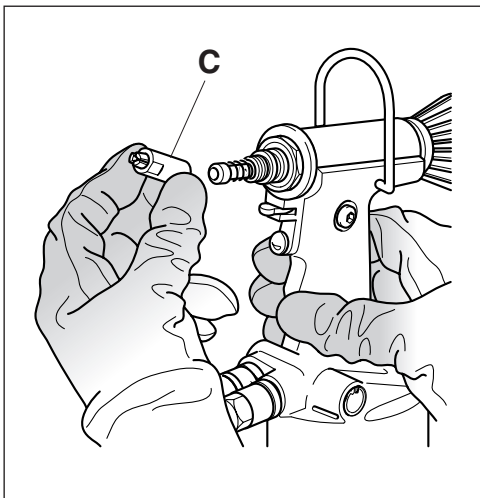
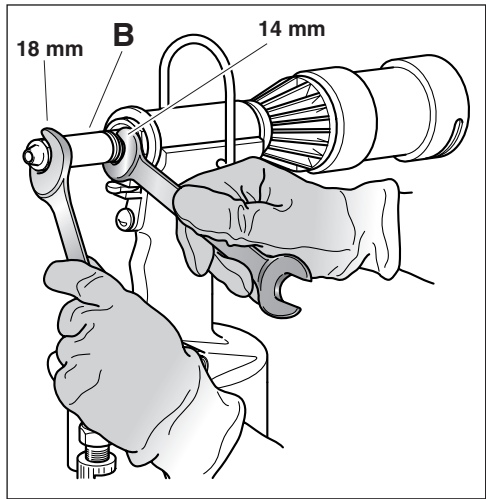
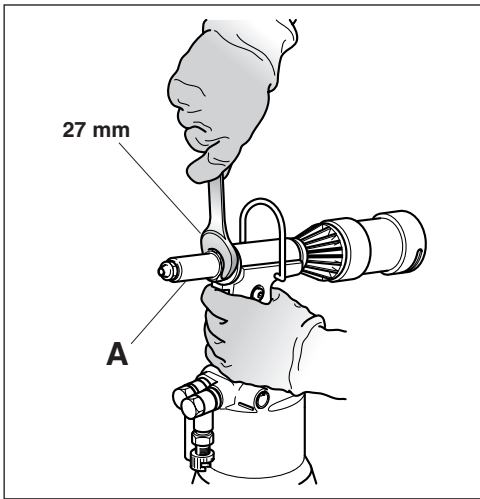



### MAINTENANCE AND CHANGE OF SIZE

The extended utilization of the riveting tool can cause the slipping of the clamps on the nail due to the deposited impurities. For this reason, it is necessary to lubricate the clamps after having cleaned them with benzine or derivatives. However, if clamps are worn out and as a consequence their working is jeopardized, replace them.

First remove the head which carries the nozzle (A), by means of a standard spanner of 27 mm. Then, by using two standard spanners of 18 mm and 14 mm, remove the chuck (B) and extract the clamps (C).

The riveting tool is supplied, besides the nozzle series for FAR rivets, with a series of accessories for using the rivets type **FARBOLT**, **MONOBOLT**® and **MAGNA-LOK**®, respectively of 3/16" and 1/4". For operating with these rivets you have to replace the nozzles, the clamps and the cone holding clamps.

When replacing the nozzle (D), use the proper supplied wrench and screw the removed nozzle in it in order to avoid losing the nozzle.



**WARNING! DISCONNECT AIR FEED WHEN PERFORMING THOSE OPERATIONS**

### ENTRETIEN ET CHANGEMENT DE FORMAT

L'utilisation prolongée du pistolet peut provoquer le glissement des étaux sur le clou, à cause de dépôt d'impureté. Il faudra donc nettoyer les étaux à l'aide de benzine ou dérivés et, en suite, les lubrifier. En cas d'usure, si elle comporte une altération de leur correct fonctionnement, il faudra au contraire remplacer les étaux mêmes.

Enlever la tête buse (A) en utilisant une clé plate standard de 27 mm. ensuite, au moyen de deux clés plates standard de 18 mm et 14 mm, enlever la broche (B), d'où on doit extraire les étaux (C).

Le pistolet est pourvu, à part le jeu de buses pour rivets **FAR**, d'un jeu d'accessoires pour l'utilisation de rivets **FARBOLT**, **MONOBOLT**® et **MAGNA-LOK**®, respectivement de 3/16" et 1/4". Pour utiliser ce type de rivets il est nécessaire de remplacer les buses, les étaux et le cône porte-étaux. Pour le remplacement de la buse (D), utiliser la clé appropriée fournie, sur laquelle on doit visser la buse enlevée du pistolet pour éviter de perdre la buse même.



**ATTENTION! EFFECTUER LES OPERATIONS SUSMENTIONNEES LE PISTOLET N'ETANT PAS ALIMENTE!**

### WARTUNG UND AUSWECHSLUNG DES FORMATS

Die lang andauernde Benutzung des Nietwerkzeuges kann zum Rutschen der Spannbacken auf dem Nagel führen, wegen des Sichablagerns von Unreinheiten. Die oben genannten Spannbacken müssen daher mit benzol oder dessen Derivaten gereinigt und danach geschmiert werden. Beim Verschleiß, falls der einwandfreie Betrieb dadurch beeinträchtigt wird müssen die Spannbacken ersetzt werden. Der Düsenträger ist durch einen 27 mm handelsüblichen Gabelschlüssel auszuspannen (A). Danach, mittels zwei 18 mm und 14 mm handelsüblicher Gabelschlüssel, die Spindel ausspannen (B), woraus die Spannbacken (C) herauszunehmen sind.

Die Ausstattung des Nietwerkzeugs enthält, außer dem Satz von Mundstücken für Niete **FAR**, einen Zubehör-Satz für den Einsatz von Nieten Typ **FARBOLT**, **MONOBOLT**® und **MAGNA-LOK**® von 3/16" bzw. 1/4". Vorher muß man Mundstücke, Spannbacken und Kegel entfernen. Zur Auswechslung des Mundstückes (D), den dazugehörigen zur Ausstattung gehörenden Schlüssel verwenden, worin das aus dem Nietwerkzeug entfernte Mundstück einzuschrauben ist, damit es nicht verlorengeht.



**ACHTUNG! OBENGENANNT EINGRIFFE BEI NICHT LUFTGESPEIEMT NIETWERKZEUG AUSFÜHREN!**

### MANTENIMIENTO Y VARIACION DE TAMAÑO

El uso prolongado de la remachadora puede dar lugar al deslizamiento de los bornes sobre el clavo, causado por depósitos de impurezas. Se deberá por lo tanto proceder a la limpieza de dichos bornes con bencina o derivados y a la sucesiva lubricación. Sin embargo, si los bornes están desgastados y su funcionamiento está comprometido, proceder a su reemplazo.

Es necesario desmontar la cabeza porta inyector (A), empleando una llave de tipo estandard de mm. 27. Después de haber desmontado la cabeza porta inyector, con dos llaves de tipo estandard de mm 18 y mm 14 quitar el mandril (B) y extraer los bornes (C).

La dotación de la remachadora tiene, además de la serie de inyectoras para remaches **FAR**, también una serie de accesorios para emplear remaches **FARBOLT**, **MONOBOLT**® y **MAGNA-LOK**® respectivamente de 3/16" y 1/4". Antes de utilizar este tipo de remaches se deberá reemplazar los inyectoras, los bornes y el cono. Para reemplazar el inyector (D), utilizar la llave apropiada equipada y atornillar sobre la llave misma el inyector quitado de la remachadora, para evitar su posible pérdida.



**¡CUIDADO! AL EFECTUAR ESAS OPERACIONES CORTAR LA ALIMENTACION DE AIRE A LA REMACHADORA**

**RABBOCCO OLIO CIRCUITO OLEODINAMICO**



Il rabbocco dell'olio del circuito oleodinamico si rende necessario dopo un lungo periodo di lavoro, quando si avverte un calo di corsa della rivettatrice. Procedere quindi come segue: con rivettatrice in sosta e **non alimentata**, tenuta in posizione orizzontale, rimuovere il tappo (A) servendosi della chiave a brugola di mm 5 (in dotazione), durante questa operazione prestare la massima attenzione per evitare fuoriuscite di olio. Avvitare nella sede del tappo (A) il contenitore a soffietto (X) preventivamente riempito con olio idraulico commerciale con **VISCOSITÀ 32°**. Mantenendo la rivettatrice orizzontale, attivare l'alimentazione dell'aria, premere il pulsante di trazione facendo compiere alla rivettatrice una serie di cicli fino a quando non sia completamente cessata l'emissione di bolle d'aria all'interno del contenitore (X), questa condizione sta a significare che il rabbocco dell'olio è completato. A questo punto, con rivettatrice in posizione orizzontale, svitare il contenitore olio (X) e richiuderlo.

**Non premere il pulsante di trazione durante questa operazione.** Procedere quindi alla chiusura del tappo (A).

**CAUTELA:** è di estrema importanza attenersi alle istruzioni sopra indicate ed effettuare le operazioni di rabbocco olio muniti di guanti. Nel caso di svuotamento completo del circuito idraulico, recuperare tutto l'olio in un apposito contenitore e avvalersi successivamente di una ditta autorizzata allo smaltimento dei rifiuti.

**⚠ Prima di scollegare il tubo dell'aria compressa dalla rivettatrice accertarsi che quest'ultimo non sia in pressione**

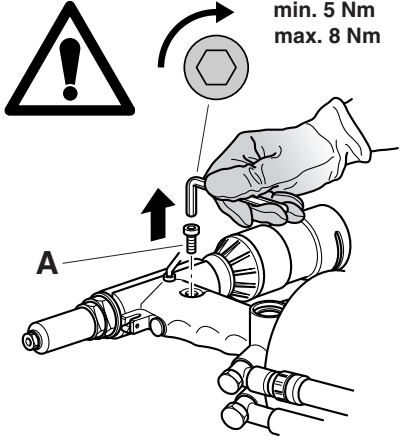

**min. 5 Nm  
max. 8 Nm**

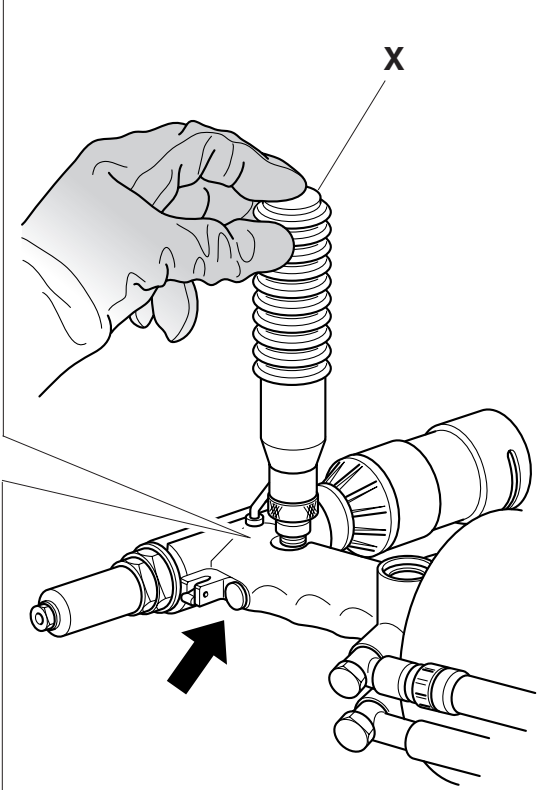

**I** **IMPORTANTE:** Assicurarsi che il tappo di rabbocco olio (A) venga serrato con una coppia pari a: **Min. 5 Nm ÷ Max. 8 Nm.**

**GB** **WARNING:** Make sure that the oil filler cap (A) is tightened at a torque corresponding to **Min. 5 Nm ÷ Max. 8 Nm.**

**F** **IMPORTANT:** S'assurer que le bouchon de remplissage d'huile (A) soit vissé avec couple de **Min. 5 Nm ÷ Max. 8 Nm.**

**D** **WICHTIG:** Es muß sichergestellt werden, daß der Öleinfüllstopfen (A) mit einem **Min. 5 Nm ÷ Max. 8 Nm** liegenden Anzugsmoment angeschraubt wird.

**E** **IMPORTANTE:** Asegurarse que el tapón de llenado aceite (A) sea enroscado con un par de acople correspondiente a: **Min. 5 Nm ÷ Máx. 8 Nm.**

### TOPPING UP THE OIL-DYNAMIC CIRCUIT

You need to top up the oil-dynamic circuit after a long period of work, when you note a power loss. Put the riveting tool (**DWELL AND NOT FED**) in a horizontal position and remove the plug (**A**), by means of a 5 mm Allen wrench (equipped with the riveting tool); during this operation, check the oil level in order to avoid any overflowing. Then, slowly pour the oil **VISCOSITY 32<sup>2</sup>** into the bellows container (**X**) which shall be screwed to its seat on the plug (**A**). While keeping the riveting tool in a horizontal position and **starting air feeding**, push the tensile strength button and make the riveting tool carry out some cycles until air bubbles inside the container (**X**) stop coming out. This condition indicates that the topping up of the oil has fully been achieved. At this point, while keeping the riveting tool in a horizontal position, unscrew the oil container (**X**) and close it again.

**Do not push the tensile strength button during this operation.** Go on by closing the oil tank plug (**A**).

**WARNING:** it is very important to follow the about mentioned instructions and use gloves. If you need to empty fully the hydraulic circuit, you must put the oil in a suitable container and contact a Company that is authorized to discharge any waste.



**Before disconnecting the compressed air hose, make sure that it is not under pressure**

### REPLISSAGE DE L'HUILE DU CIRCUIT HYDRAULIQUE

Le remplissage de l'huile du circuit hydraulique est nécessaire après une longue période de travail, quand l'on remarque une diminution de puissance. Mettre l'outil de pose (**déconnecté**) en position horizontale, enlever le bouchon (**A**) en utilisant la clé de 5 mm (fourmie); pendant cette opération, il faut soigneusement éviter d'écoulements d'huile. Ensuite visser dans le logement du bouchon (**A**) le conteneur à soufflet (**X**) après l'avoir rempli d'huile à **VISCOSITE 32<sup>2</sup>**. En retenant l'outil de pose en position horizontale, **mettre en route** l'alimentation de l'air, presser le bouton de traction et faire effectuer à l'outil quelques cycles jusqu'à ce qu'il n'y ait plus de bulles d'air à l'intérieur du conteneur (**X**). Cette condition signifie que le remplissage de l'huile est achevé. A ce stade en retenant l'outil horizontale, dévisser le conteneur de l'huile (**X**) et le refermer. **Ne presser pas sur le bouton de traction pendant cet opération.** Procéder à la fermeture de l'orifice de remplissage d'huile (**A**).

**PRECAUTION:** Il faut suivre impérativement les instructions ci-dessus et se munir de gants avant l'opération de remplissage de l'huile.

En cas de vidange totale du circuit hydraulique, l'on doit verser l'huile dans un conteneur spécial et ensuite, il faut contacter une maison (société) autorisée à l'écoulement des ordures.



**Avant de déconnecter le tuyau de l'air comprimé, il faut s'assurer qu'il ne soit pas en pression**

### AUFFÜLLEN DES ÖLS DES ÖLDYNAMISCHEN KREISLAUFS

Das Auffüllen des Öls des öldynamischen Kreislaufs wird nach einer langen Arbeitsperiode jedesmal nötig, wenn man eine Abnahme des Hubs bemerkt. Bei stillgelegtem **NICHT LUFTZUGEFÜHRTEN** horizontalen Nietwerkzeug, den Stößel (**A**) durch den Ausstattung gehörenden 5mm Inbusschlüssel entfernen. Dabei achten Sie darauf, daß das Öl nicht überläuft. Den Fallbehälter (**X**), der man vorher mit Öl **ZÄHIGKEIT 32<sup>2</sup>** eingefüllt hat, in die Öffnung des Stößels (**A**) einschrauben. Legen Sie das Werkzeug horizontal hin, **aktivieren** Sie die Luftzufuhr und drücken Sie den Luftauslöser mehrereremale bis keine Luft aus dem Ölbehälter (**X**) ausströmt, d.h. das Werkzeug ist gefüllt. An diesem Punkt, mit der Nietmaschine in waagrechtter Stellung, den Ölbehälter (**X**) losschrauben und verschließen. **Die Zugtaste während dieses Arbeitsgangs nicht drücken.**

Dann den Verschluß (**A**) wieder anbringen.

**VORSICHT:** Es ist sehr wichtig obige Hinweise zu beachten und mit Handschuhen zu arbeiten.

Bei kompletter Entleerung des Hydrauliksystems das Öl nur durch autorisierte Firmen verwerten lassen.



**Wenn Sie den Druckluftschlauch vom Werkzeug entfernen muß dieser druckfrei sein**

### LLENADO DE ACEITE DEL CIRCUITO OLEODINAMICO

Es necesario llenar el circuito oleodinámico de aceite luego de un prolongado periodo de trabajo, cuando se advierte una disminución de potencia de la remachadora. Proceder como sigue: **cortar la alimentación** y con la remachadora parada y en posición horizontal, quitar el tapón (**A**) por medio de la llave Allen de 5 mm (en el equipamiento base). Al efectuar esa operación hay que cuidar de que no se hayan desbordamientos de aceite. Atornillar en el asiento del tapón (**A**) el contenedor de fuelle (**X**) lleno de aceite hidráulico de tipo comercial con **VISCOSIDAD 32<sup>2</sup>**. A continuación, con la remachadora horizontal, **conectar** la alimentación del aire y apretar el pulsador de tracción de manera que la remachadora cumpla una serie de ciclos y acabe la emisión de burbujas de aire en el contenedor (**X**). Una vez alcanzada esa condición, se acaba la restauración de nivel de aceite. A continuación, con la remachadora en posición horizontal, destornillar el contenedor de aceite (**X**) y cerrarlo. **No presionar el pulsador de tracción durante esta operación.** Luego cerrar con el tapón (**A**).

**ATENCIÓN:** Se han de cumplir siempre las instrucciones arriba mencionadas y efectuar todas las operaciones de restauración de nivel de aceite por medio de guantes. Si se efectúa el vaciado completo del circuito hidráulico, hay que coger el aceite en un contenedor apropiado y contactar con una firma autorizada para la eliminación de desechos.



**Antes de desconectar el tubo del aire comprimido de la remachadora asegurarse que éste no esté bajo presión**

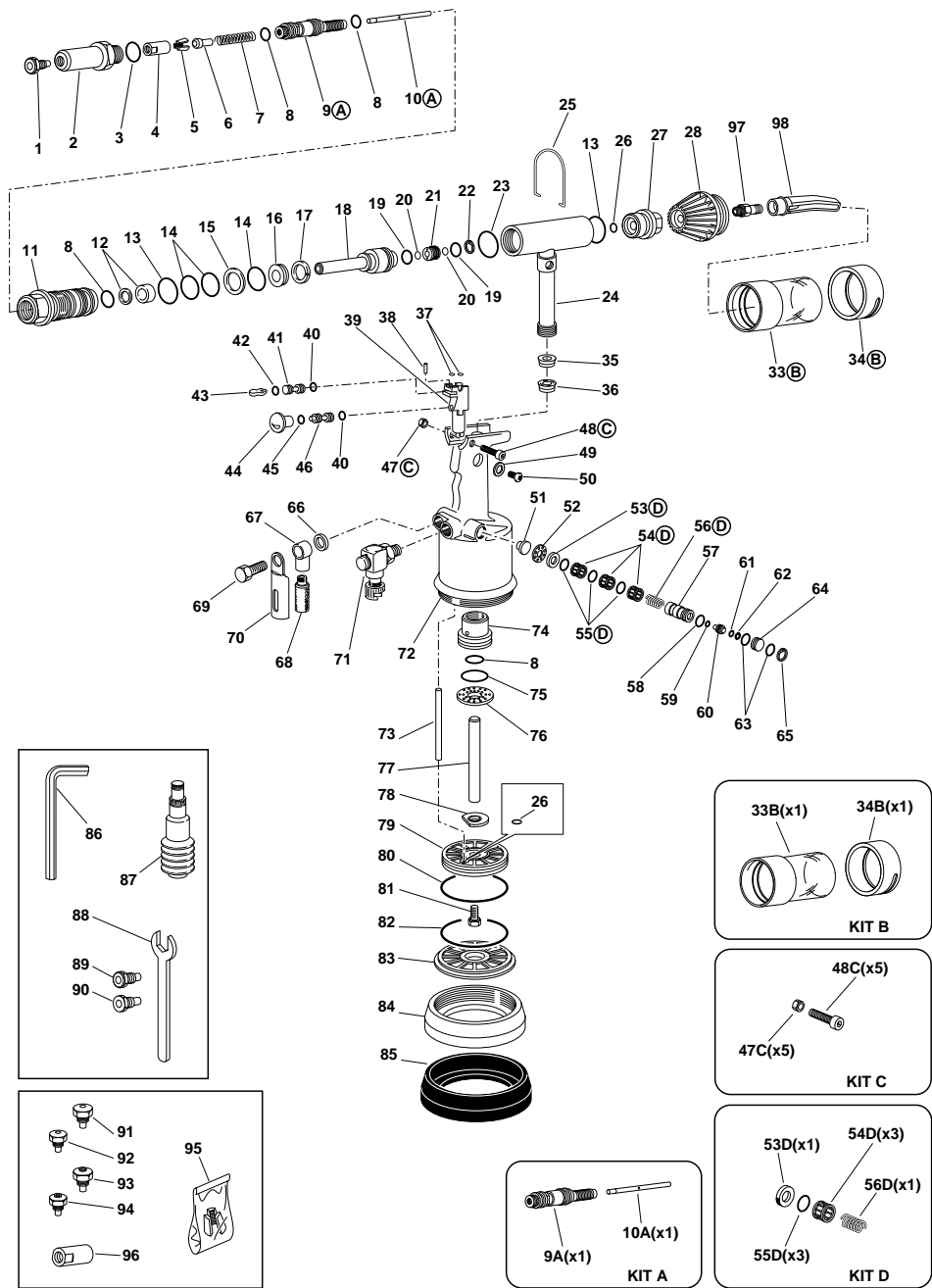

N°	COD.	Qt.	DESCRIZIONE	DESCRIPTION	DESCRIPTION	BESCHREIBUNG	KIT
1	717004	1	Ugello per rivetto ø 4,8 Cu/Acc.	Nozzle for rivet ø 4,8 Cu/Steel	Buse pour rivets ø 4,8 Cu/Acier	Mundstück für Nieten ø 4,8 Cu/Stahl	
2	713253	1	Cannotto porta ugello	Head carrying nozzle	Tête porte buse	Disenenträger	
3	711337	1	OR 2-21 Parker	O Ring 2-21 Parker	O Ring 2-21 Parker	O Ring 2-21 Parker	
4	710562	1	Cono p.ta morsetti	Cone holding clamps	Cône porte étiaux	Spannbackenhalterkegel	
5	710011	3	Morsetti	Clamps	Étaux	Spannbacken	
6	711270	1	Apri morsetti	Clamps opener	Ouvre-étiaux	Spannbackenöffner	
7	710853	1	Molla ritorno morsetti	Clamps return spring	Ressort retour étiaux	Feder zum Rücklauf der Spannbacken	
8	711336	4	OR 2-114 N674/70 Parker	O Ring 2-114 N674/70 Parker	O Ring 2-114 N674/70 Parker	O Ring 2-114 N674/70 Parker	
9A	713254	1	Porta cono	Cone holder	Porte-cône	Kegelhalter	A
10A	713249	1	Cannotto espulsione	Expeller tube	Tube ejecteur	Auswerferrohr	A
11	713255	1	Raccordo anteriore	Front connector	Raccord antérieur	Vorderes Anschlussstück	
12	711722	1	Balsele B-094063 NEI	Balsele B-094063 NEI	Balsele B-094063 NEI	Balsele B-094063 NEI	
13	713272	2	OR 2-125 N674/70 Parker	O Ring 2-125 N674/70 Parker	O Ring 2-125 N674/70 Parker	O Ring 2-125 N674/70 Parker	
14	713278	3	OR 2-122 N552/90 Parker	O Ring 2-121 N552/90 Parker	O Ring 2-121 N552/90 Parker	O Ring 2-121 N552/90 Parker	
15	713277	1	Parbak 8.122	Parbak 8.122	Parbak 8.122	Parbak 8.122	
16	713276	1	Balsele TSE 134094	Balsele TSE 134094	Balsele TSE 134094	Balsele TSE 134094	
17	713258	1	Anello anti estrusione	Anti-extrusion ring	Bague anti-extrusion	Ring Antiextrusion	
18	713251	1	Pistone oleodinamico	Oil-dynamic piston	Piston oleodynamique	Hydraulischer Kolben	
19	713273	2	OR 17.5x1,5	O Ring 17.5x1,5	O Ring 17.5x1,5	O Ring 17.5x1,5	
20	713274	2	OR 8x1,5	O Ring 8x1,5	O Ring 8x1,5	O Ring 8x1,5	
21	713247	1	Bussola	Bush	Douille	Hülse	
22	711821	1	Seeger JV 20	Seeger ring JV 20	Bague seeger JV 20	Seeger ring JV 20	
23	713275	1	OR 2-122 N674/70 P	O Ring 2-122 N674/70 P	O Ring 2-122 N674/70 P	O Ring 2-122 N674/70 P	
24	723269	1	Cilindro Oleodinamico	Oil-dynamic cylinder	Cylindre oleodynamique	Hydraulischer Zylinder	
25	710873	1	Gancio bilanciatore	Balancer hook	Crochet blancier	Ausgleichshaken	
26	710350	2	OR 2-109 N674/70 Parker	O Ring 2-109 N674/70 Parker	O Ring 2-109 N674/70 Parker	O Ring 2-109 N674/70 Parker	
27	713250	1	Raccordo posteriore	Back connector	Raccord postérieur	Hinteranschlussstück	
28	711273	1	Raccordo contenitore	Container connector	Raccord conteneur	Behälteranschlussstück	
33B	710819	1	Contentitore chiodi	Nails container	Bol récupération clous	Behälter für Nägel	B
34B	711136	1	Convogliatore aria	Air conveyor	Convoyeur air	Luftconveyor	B
35	713282	1	Balsele TSE 16x23x6	Balsele TSE 16x23x6	Balsele TSE 16x23x6	Balsele TSE 16x23x6	
36	713281	1	Guarnizione TTS 16x23x5,8/L	Gasket TTS 16x23x5,8/L	Garniture TTS 16x23x5,8/L	Dichtung TTS 16x23x5,8/L	
37	710367	2	OR 2-8 Parker	O Ring 2-8 Parker	O Ring 2-8 Parker	O Ring 2-8 Parker	
38	711234	1	Rullino INA 2x11,8	Pin INA 2x11,8	Molette INA 2x11,8	Boizen INA 2x11,8	
39	721275	1	Corpo valvolina lunga	Long valve body	Corps soupape long	Körper lang kleines Ventil	
40	710918	2	OR 2-5 Parker	O Ring 2-5 Parker	O Ring 2-5 Parker	O Ring 2-5 Parker	
41	711254	1	Pistoncino valvola	Valve piston	Piston soupape	Kleiner Ventilkolben	
42	711338	1	OR 2-3 Parker	O Ring 2-3 Parker	O Ring 2-3 Parker	O Ring 2-3 Parker	
43	711261	1	Levetta apertura aspirazione	Leve for inlet opening	Levier ouverture aspiration	Hebel für Einlaßöffnung	
44	710824	1	Pulsante	Push-button	Bouton poussoir	Drucktaste	
45	710919	1	OR 2-4 Parker	O Ring 2-4 Parker	O Ring 2-4 Parker	O Ring 2-4 Parker	
46	711253	1	Pistoncino valvola	Valve piston	Piston soupape	Kleiner Ventilkolben	
47C	712145	1	Dado M3 UNI 5587-68	Nut M3 UNI 5587-68	Ecrou M3 UNI 5587-68	Mutter M3 UNI 5587-68	C
48C	712144	1	Vite TCE M3 x 20 UNI 5931	Screw TCE M3 x 20 UNI 5931	Vis TCE M3 x 20 UNI 5931	Schraube TCE M3 x 20 UNI 5931	C
49	710906	1	Rondella ermetica 400-020	Hermetic washer 400-020	Rondelle ermetique 400-020	Hermetische Unterscheibe 400-020	
50	710839	1	Tappo serbatoio olio	Oil tank plug	Orifice de remplissage d'huile	Stopsel Ölbehälter	
51	711259	1	Tappo di servizio	Cap	Bouchon	Verschluss	
52	712117	1	Rondella arresto molla	Washer stopping spring	Rondelle arrêt ressort	Unterlegscheibe Federstop	
53D	710840	1	Distanziale valvola	Valve spacer	Entretoise soupape	Distanzstück Ventil	D
54D	710823	3	Gabbia	Casing	Cage	Käfig	D
55D	710921	3	OR 2-115 Parker	O Ring 2-115 Parker	O Ring 2-115 Parker	O Ring 2-115 Parker	D
56D	711158	1	Molla ritorno spoletta	Coil return spring	Ressort retour bobine	Feder Rücklauf Zünder	D
57	710841	1	Spoletta	Coil	Bobine	Zünder	
58	710916	1	OR 2-15 Parker	O Ring 2-15 Parker	O Ring 2-15 Parker	O Ring 2-15 Parker	
59	710528	1	OR 008 D.	O Ring 008 D.	O Ring 008 D.	O Ring 008 D.	
60	710822	1	Pistoncino valvola	Valve piston	Piston soupape	Kleiner Ventilkolben	
61	710258	1	OR 5-612 Parker	O Ring 5-612 Parker	O Ring 5-612 Parker	O Ring 5-612 Parker	
62	710905	1	Seeger 11 l	Seeger ring 11 l	Bague seeger 11 l	Seeger ring 11 l	
63	710922	2	OR 018 Dowty	O Ring 018 Dowty	O Ring 018 Dowty	O Ring 018 Dowty	
64	712268	1	Tappo guida molla	Spring guide plug	Bouchon guide ressort	Federführungsverschluß	
65	710402	1	Seeger 22 l	Seeger ring 22 l	Bague seeger 22 l	Seeger ring 22 l	
66	712282	1	Ranella di sicurezza S 12,7	Safety washer S 12,7	Rondelle de sécurité S 12,7	Sicherheitscheibe S 12,7	
67	710909	1	Raccordo 2023-1/4-1/4	Connector 2023-1/4-1/4	Raccord 2023-1/4-1/4	Anschlussstück 2023-1/4-1/4	
68	711304	1	Silenziatore 1/4	Silencer 1/4	Silencieur 1/4	Schalldämpfer 1/4	
69	711305	1	Raccordo 1631-01-1/4	Connector 1631-01-1/4	Raccord 1631-01-1/4	Anschlussstück 1631-01-1/4	
70	712162	1	Protezione esterna silenziatore	Outside silencer protection	Protection extérieure silencieux	Außenschalldämpferschutz	
71	712133	1	Raccordo girevole	Rotating connector	Raccord évoluable	Drehbares Anschlussstück	
72	721224	1	Corpo rivettatrice	Tool body	Corps outil	Nietmaschinenkörper	
73	711252	1	Tube Ø 8x7	Tube Ø 8x7	Tuyau Ø 8x7	Rohr Ø 8x7	
74	713245	1	Raccordo guida stelo	Guide stem connector	Raccord guide tige	Führung Schaftanschlussstück	
75	711339	1	OR 2-129 N674/70 Parker	O Ring 2-129 N674/70 Parker	O Ring 2-129 N674/70 Parker	O Ring 2-129 N674/70 Parker	
76	713246	1	Ammortizzatore	Dampener	Ammortisseur	Stossdämpfer	
77	713243	1	Stelo	Stem	Tige	Schaft	
78	713244	1	Rondella pistone	Washer piston	Rondelle piston	Unterlegscheibe Kolben	
79	721226	1	Pistone pneumatico	Pneumatic piston	Piston pneumatique	Pneumatischer Kolben	

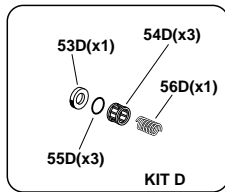
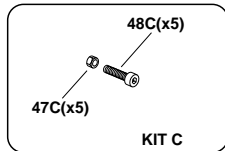
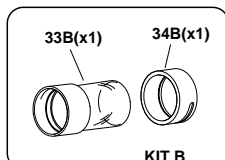
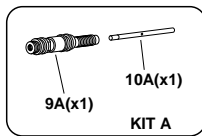
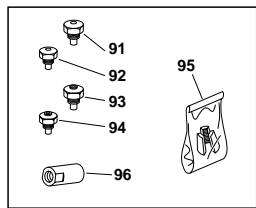
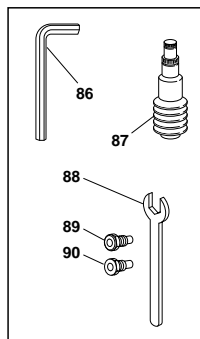
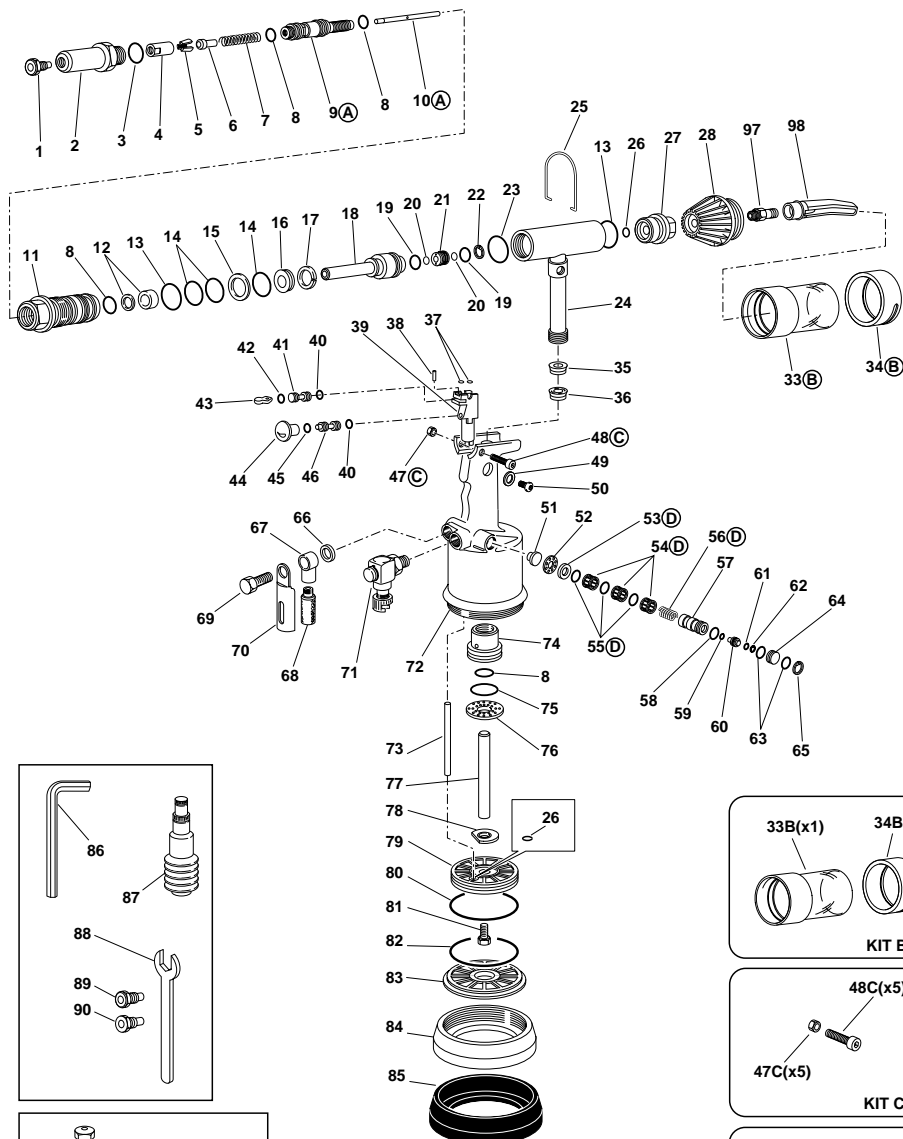

N°	COD.	Qt.	DESCRIZIONE	DESCRIPTION	DESCRIPTION	BESCHREIBUNG	KIT
80	711340	1	OR 2-343 Parker	O Ring 2-343 Parker	O Ring 2-343 Parker	O Ring 2-343 Parker	
81	710596	1	Vite M10 x 1	Screw M10 x 1	Vis M10 x 1	Schraube M10 x 1	
82	711386	1	OR 2-45 Parker	O Ring 2-45 Parker	O Ring 2-45 Parker	O Ring 2-45Parker	
83	711255	1	Fondello	Bottom	Culot	Bondenscheibe	
84	711225	1	Coperchio cilindro	Cylinder cover	Couvercle cylindre	Zylinderdeckel	
85	711737	1	Fondello di protezione	Protection bottom	Culot de protection	Schutzscheibe	
86	711092	1	Chiave a brugola 5 mm	Key	Clé	Schlüssel	
87	721387	1	Contentitore olio	Oil container	Conteneur d'huile	Öl Flasche	
88	713391	1	Chiave piana	Key	Clé	Schlüssel	
89	717005	1	Ugello per rivetto ø 6 - 6,40	Nozzle for rivet ø 6 - 6,40	Buse pour rivets ø 6 - 6,40	Mundstück für Nieten ø 6,6,40	
90	717007	1	Ugello per rivetto ø 7,8	Nozzle for rivet ø 7,8	Buse pour rivets ø 7,8	Mundstück für Nieten ø 7,8	
91	717018	1	Ugello per rivetto Huck 3/16"	Nozzle for rivet Huck 3/16"	Buse pour rivets Huck 3/16"	Mundstück für Nieten Huck 3/16"	
92	717019	1	Ugello per rivetto Huck 1/4"	Nozzle for rivet Huck 1/4"	Buse pour rivets Huck 1/4"	Mundstück für Nieten Huck 1/4"	
93	717015	1	Ugello per rivetto Farbolt, Monobolt 1/4"	Nozzle for rivet Farbolt, Monobolt 1/4"	Buse pour rivets Farbolt, Monobolt 1/4"	Mundstück für Nieten Farbolt, Monobolt 1/4"	
94	717016	1	Ugello per rivetto Farbolt, Monobolt 3/16"	Nozzle for rivet Farbolt, Monobolt 3/16"	Buse pour rivets Farbolt, Monobolt 3/16"	Mundstück für Nieten Farbolt, Monobolt 3/16"	
95	713213	3	Morsetti per Farbolt, Monobolt, Magna-lok	Clamps for Farbolt, Monobolt, Magna-lok	Etaux pour Farbolt, Monobolt, Magna-lok	Spannbacken für Farbolt, Monobolt, Magna-lok	
96	711356	1	Cono p.ta morsetti per Farbolt, Monobolt, Magna-lok	Cone holding clamps for Farbolt, Monobolt, Magna-lok	Cône porte étiaux pour Farbolt, Monobolt, Magna-lok	Spannbackenhalterkegel für Farbolt, Monobolt, Magna-lok	
97	711370	1	Raccordo uscita	Out put connector	Raccord sortie	Austrittschlussstück	
98	71345212	1	Deflettore chiodi	Nails baffle	Défecteur clous	Ablenker für Nägel	

## KIT

N°	COD.	Qt.	DESCRIZIONE	DESCRIPTION	DESCRIPTION	BESCHREIBUNG	KIT
KITA	743254		Kit porta cono	Cone holder kit	Kit Porte-cône	Kit Kegelhalter	
9A	713254	1	Porta cono	Cone holder	Porte-cône	Kegelhalter	
10A	713249	1	Cannotto espulsione	Expeller tube	Tube ejecteur	Auswerferrohr	
KITB	740819		Kit contenitore chiodi	Nails container kit	Kit conteneur clous	Kit Behälter für Nägel	
33B	710819	1	Contentitore chiodi	Nails container	Bol récupération clous	Behälter für Nägel	
34B	711136	1	Convogliatore aria	Air conveyor	Convoyeur air	Luftconveyor	
KITC	742144		Kit vite M3	Screw M3 kit	Kit Vis M3	Kit Schraube M3	
47C	712145	5	Dado M3 UNI 5587-68	Nut M3 UNI 5587-68	Ecrou M3 UNI 5587-68	Mutter M3 UNI 5587-68	
48C	712144	5	Vite TCE M3 x 20 UNI 5931	Screw TCE M3 x 20 UNI 5931	Vis TCE M3 x 20 UNI 5931	Schraube TCE M3 x 20 UNI 5931	
KITD	740840		Kit distanziale valvola	Valve spacer kit	Kit entretoise soupape	Kit Distanzstück Ventil	
53D	710840	1	Distanziale valvola	Valve spacer	Entretoise soupape	Distanzstück Ventil	
54D	710823	3	Gabbia	Casing	Cage	Käfig	
55D	710921	3	OR 2-115 Parker	O Ring 2-115 Parker	O Ring 2-115 Parker	O Ring 2-115 Parker	
56D	711158	1	Molla ritorno spoletta	Coil return spring	Ressort retour bobine	Feder Rücklauf Zünder	

### KIT

Indica che il particolare viene venduto in Kit composti da particolari diversi in quantità diverse.

*It indicates that the part is sold in kits consisting of different parts in different quantities.*

*Indique que la pièce est vendue dans des KITS composés de diverses pièces dans des quantités différentes.*

*Dieses Wort gibt an, daß der Teil in KIT von verschiedenen Teilen in unterschiedlichen Mengen verkauft wird.*

*Indica que la pieza se vende en juegos formados por piezas distintas en cantidades distintas.*

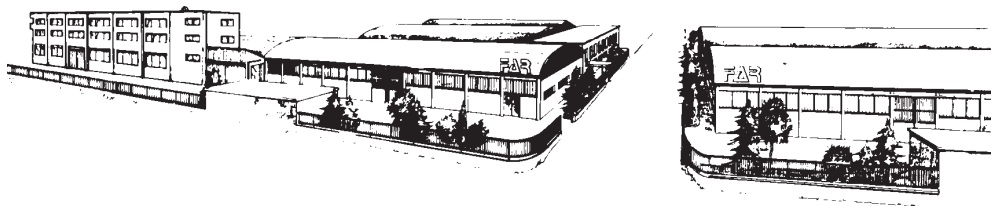

**SISTEMI DI FISSAGGIO • FASTENING SYSTEMS • SYSTEMES DE FIXATION  
VERBINDUNGSSYSTEME • SISTEMAS DE FIJACION**

**SEDE • HEAD OFFICE • SIEGE  
HAUPTSITZ • SEDE:**

40057 Quarto Inferiore - Bologna - Italy  
Via Giovanni XXIII, 2

Tel. +39 - 051 6009511 - TELEFAX +39 - 051 767443

**DEPOSITO • WAREHOUSE • DEPOT  
WARENLAGER • ALMACEN:**

20099 Sesto San Giovanni - Milano - Italy  
Via Archimede, 8

Tel. +39 - 02 2409634 - TELEFAX +39 - 02 26222279